

Mundstück PP 31 S
DIN 6094-7

für Ausgießer Einsatz

$\varnothing 20.6^{+0.4}_{-0.4}$

Detail A

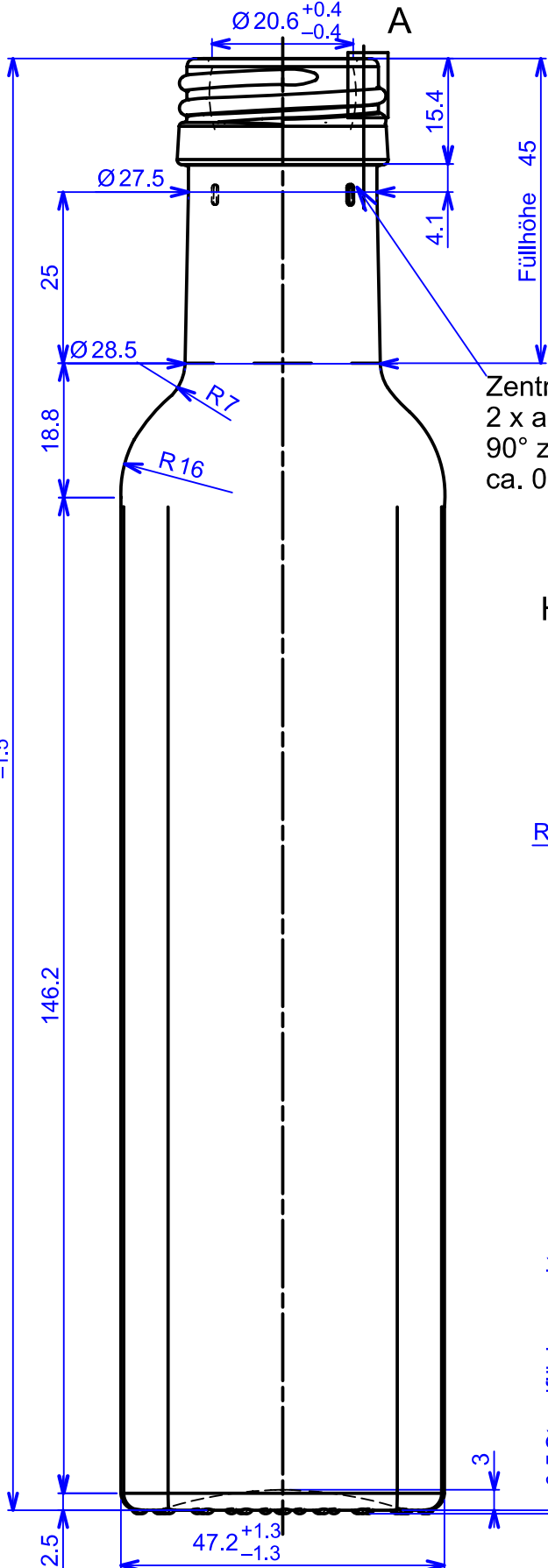

max 0.6 / min 0.1

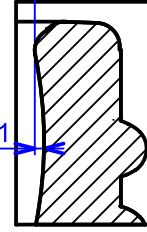

Zentriernocke
2 x am Umfang
90° zur FT
ca. 0.4 erhaben

Bodenansicht

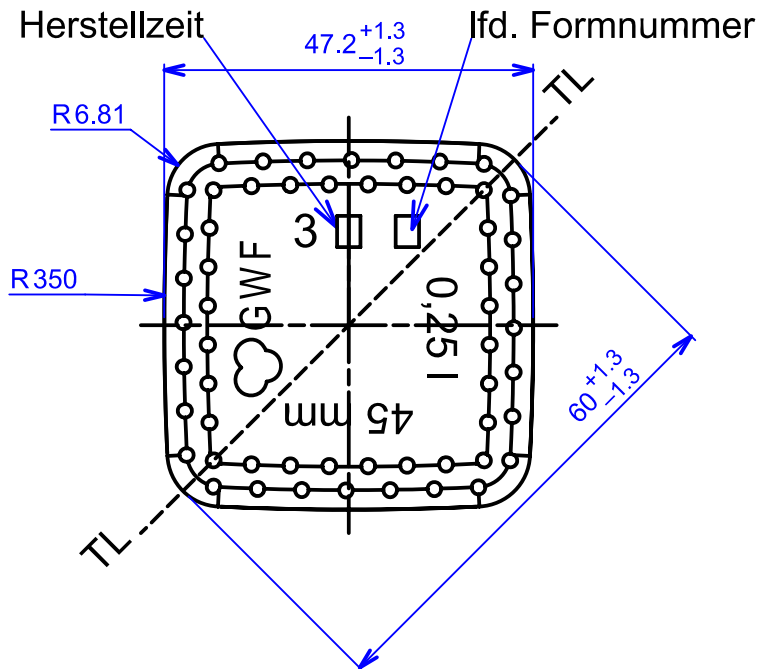

Maßbehältnis nach § 2 FPVO		
Nennvolumen / usefull capacity	250 ml	
Randvollvolumen / brimful capacity	266 ml	
Toleranz MW / tolerance mean value	+/- 2 ml	
Toleranz EW / tolerance single value	+/- 6 ml	
Farbe / colour	antikgrün	
Thermoschock-Prüfung/thermal shock fest		
Gewicht / weight	250 g	
Erzeugnisgruppe		
gezeichnet	20.08.2008	Franke
Zeichngs.-N. AE 0035-00		

Für diese Zeichnung behalten wir uns alle Rechte vor. Ohne unsere ausdrückliche vorherige Genehmigung darf sie weder vervielfältigt noch Dritten zugänglich gemacht werden. Sie darf auch durch den Empfänger oder Dritte nicht in anderer Weise mißbräuchlich verwertet werden

P - D Industries GmbH Glaswerk Freital GWF ♡	a			
	b			
	c			
	d			
	e			
Benennung	250 ml Maraska	Maßstab	1 : 1	Artikel- Nr.
		Anderung	Datum	Name